

IMPERIALEN (Normaal dak)	<i>CIVIC</i>
--------------------------	---------------------

ALGEMEEN UITZICHT

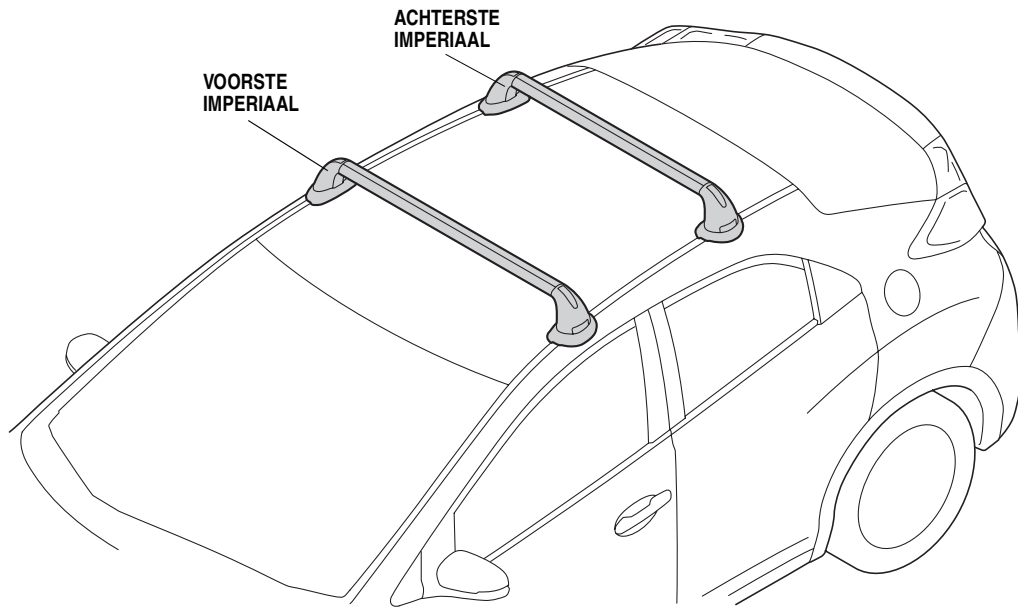

QA60201AH

VOOR UW VEILIGHEID (Aandachtig lezen)

Inleiding op symbolen

- Deze symbolen waarschuwen u voor de mogelijke gevaren en leggen u uit hoe u kunt ze vermijden. Ze geven u ook enkele tips.

⚠ GEVAAR

Het niet-opvolgen van de instructies leidt tot de dood of ernstige verwondingen.

⚠ WAARSCHUWING

Het niet-opvolgen van de instructies kan leiden tot de dood of ernstige verwondingen.

⚠ LET OP

Het niet-opvolgen van de instructies kan leiden tot verwondingen.

OPMERKING

Verstrekt advies om beschadiging van het product te voorkomen.
Verschaft nuttige informatie of gebruiksvorschriften voor het product.



Geeft verboden handelingen aan.

Inleiding op pictogrammen

- Deze pictogrammen geven de werkplaats en het zicht van de werker aan.

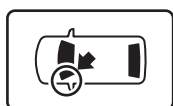

De plaats voor het voertuig.

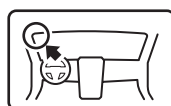

De plaats voor het instrumentenpaneel.

- Deze pictogrammen geven de vereisten aan voor uw veiligheid en het werk.



Draag oogbescherming.



Draag handschoenen voor zware toepassingen.



Werk met een assistent.



Leg het onderdeel op een deken.



Verwijder eventuele bramen.



Gebruik de retoucheerlak en laat drogen.



Houd de onderdelen bij en geef ze aan de klant.
(niet in gebruik.)



Stevig aandrukken.



Vastdraaien met voorgeschreven koppel.



Loodrecht werken.



Reinigen met de contactreiniger.

Veiligheid: Algemeen





- Neem naast alle veiligheidsmededelingen en voorzorgsmaatregelen die in de installatie-instructies worden beschreven ook alle veiligheidsmededelingen en voorzorgsmaatregelen die in de werkplaatshandleiding worden beschreven, in acht. Wees vooral uiterst voorzichtig voor uw veiligheid en de veiligheid van anderen.
- Let op dat u het voertuig en de onderdelen niet beschadigt.
- Wees vooral uiterst voorzichtig bij de behandeling van de borglipjes en de clips.
- Noteer de locaties van de onderdelen voor u ze verwijdert, zodat ze goed op hun oorspronkelijke plaatsen kunnen worden geherinstalleerd.

Veiligheid: Voor het accessoire

- Gebruik altijd de onderdelen en gereedschappen die vermeld zijn in de installatie-instructies.

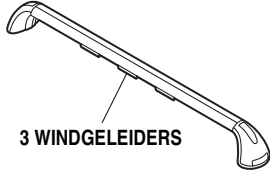
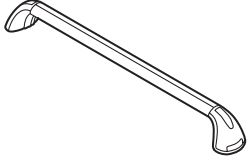
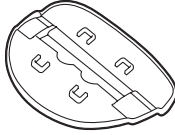
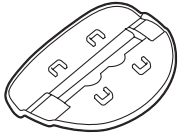
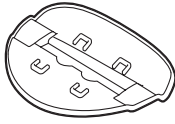
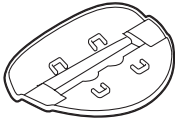
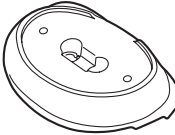
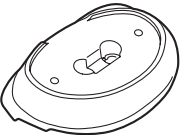
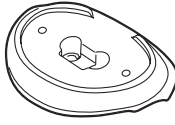
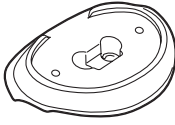
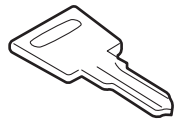
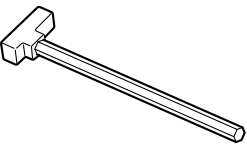
ONDERDELENLIJST

Imperialenkit

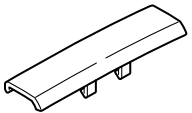
<p>Voorste imperiaal (gemarkeerd VOOR/LINKS)</p>  <p>3 WINDGELEIDERS</p>	<p>Achterste imperiaal (gemarkeerd ACHTER/ LINKS)</p> 	<p>Aanslagrubber (gemarkeerd VOOR/ RECHTS)</p> 	<p>Aanslagrubber (gemarkeerd VOOR/LINKS)</p> 
<p>Aanslagrubber (gemarkeerd ACHTER/ RECHTS)</p> 	<p>Aanslagrubber (gemarkeerd ACHTER/ LINKS)</p> 	<p>Voetstuk (gemarkeerd VOOR/ RECHTS)</p> 	<p>Voetstuk (gemarkeerd VOOR/LINKS)</p> 
<p>Voetstuk (gemarkeerd ACHTER/ RECHTS)</p> 	<p>Voetstuk (gemarkeerd ACHTER/ LINKS)</p> 	<p>Sleutels (2)</p> 	<p>Zeskantsleutel</p> 
<p>Moeren (8)</p> 	<p>Bouten (8)</p> 	<p>Sluitringen (8)</p> 	<p>Doppen (4)</p> 

BENODIGD GEREEDSCHAP EN TOEBEHOREN

- Trekgereedschap
- Metaalzaag
- Ratel
- Lege kartonnen doos
- Werkplaatsdoek
- Tapeformaat
- T-30 TORX-sleutel
- Deken
- Viltstift
- Momentsleutel
- Vijl

INSTALLATIE

Voertuigonderdelen verwijderen

1. Markeer de sierlijst van het dak.

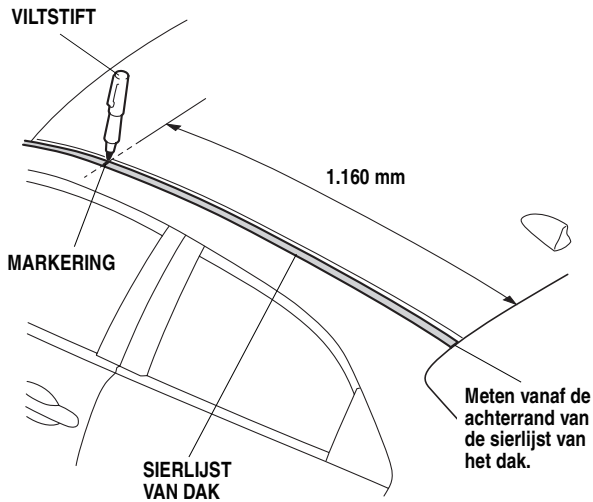
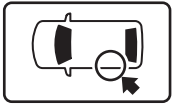

QA01401AH

2. Maak de sierlijst van het dak los.

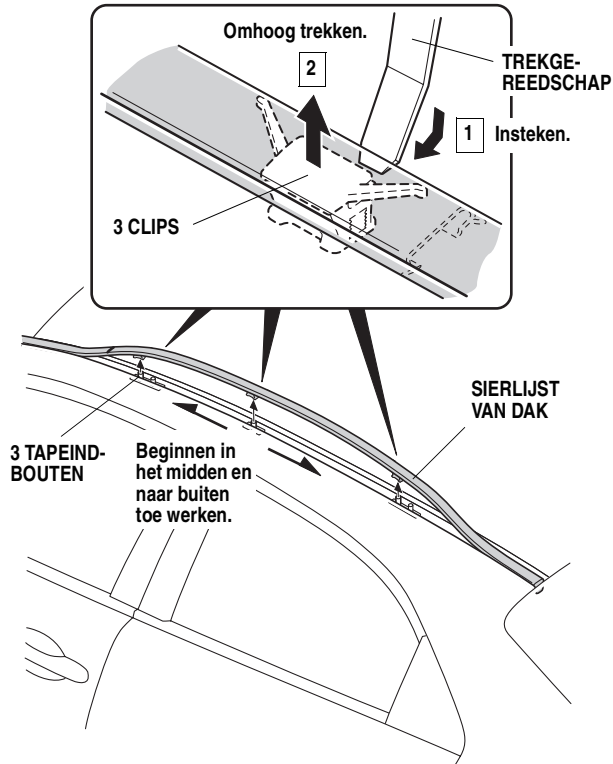

QA71201BH

3. Maak de sierlijst van het dak los.

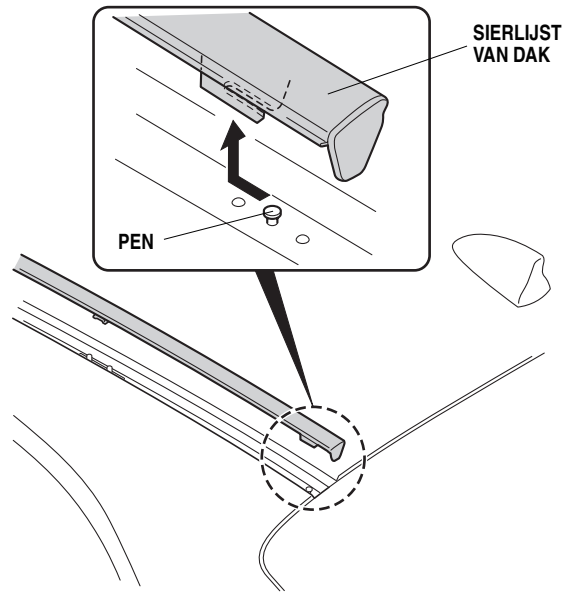
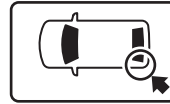

QA53110AH

4. Omwikkel met een werkplaatsdoek om het voertuig te beschermen.

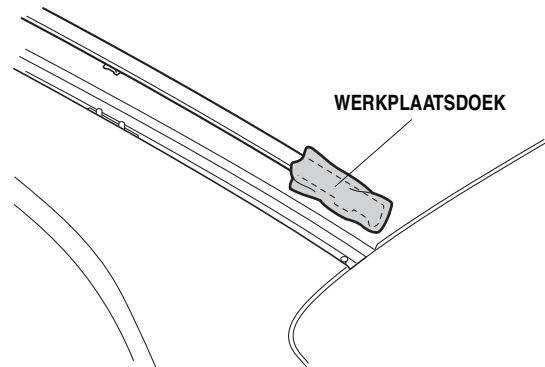

QA01402AH

5. Plaats een deken om het voertuig te beschermen.

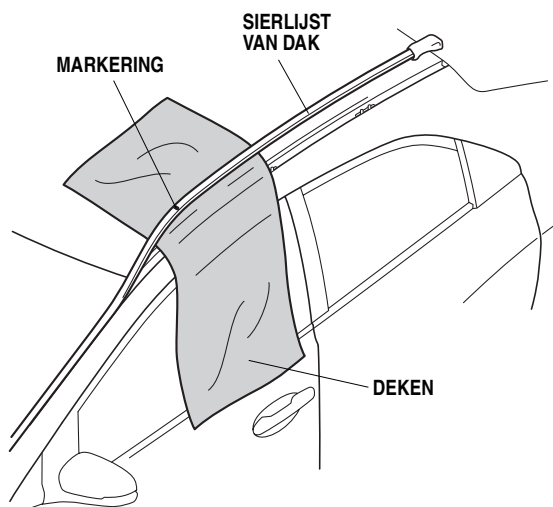
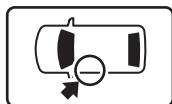

QA01403AH

6. Plaats een lege kartonnen doos om het voertuig te beschermen.

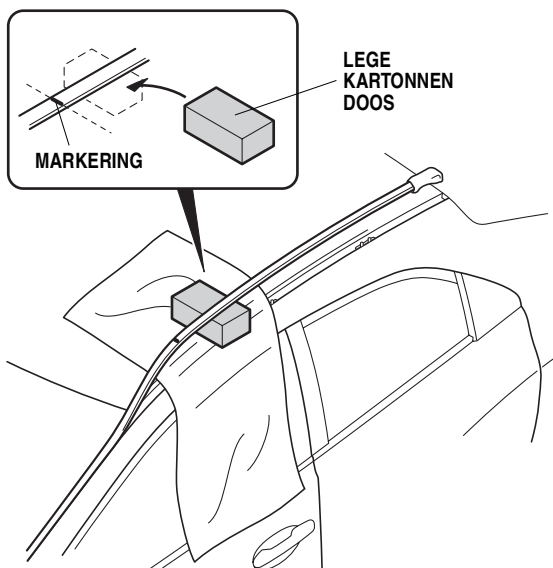

QA01404AH

7. Snijd de sierlijst van het dak uit.
8. Verwijder de lege kartonnen doos, het deken en de werkplaatsdoek.

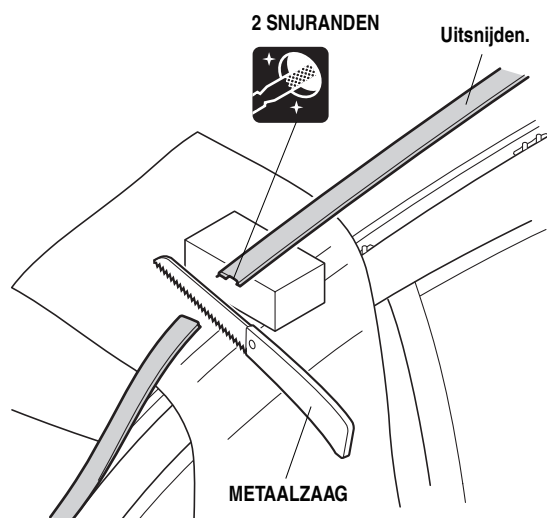

QA01405AH

9. Verwijder de clips.

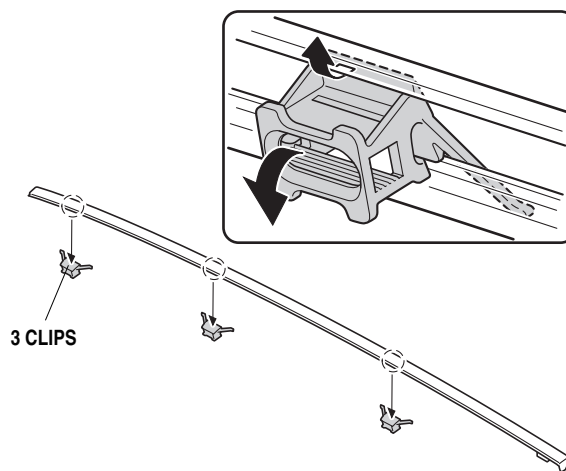

QA71301BH

De imperialen monteren

10. Markeer de sierlijst van het dak.

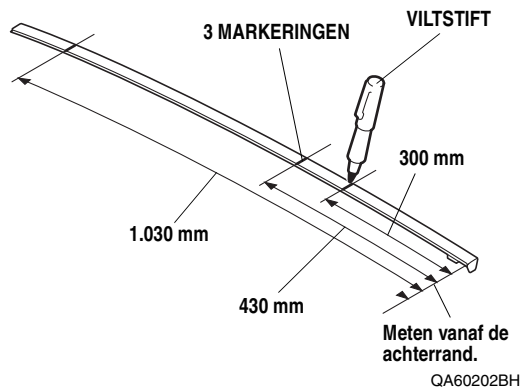

11. Snijd de sierlijst van het dak uit.

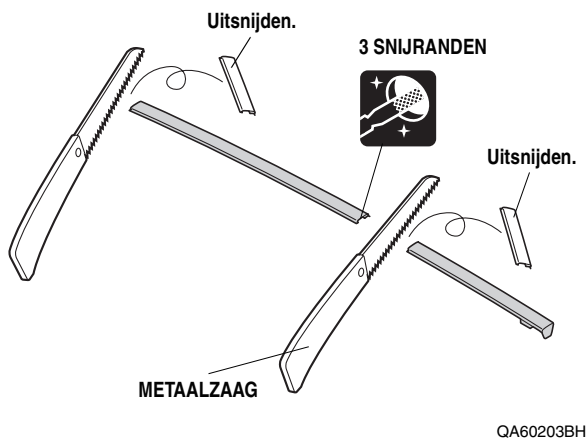

12. Monteer de clips.

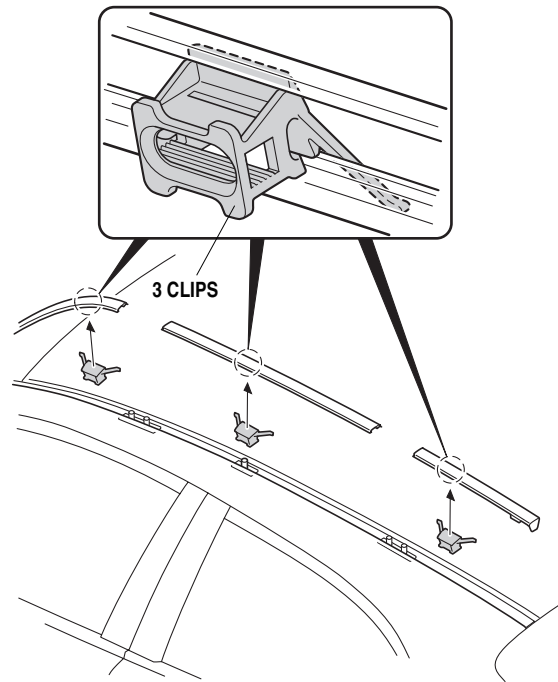
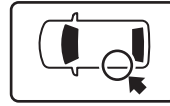

13. Maak de sierlijsten van het dak vast.

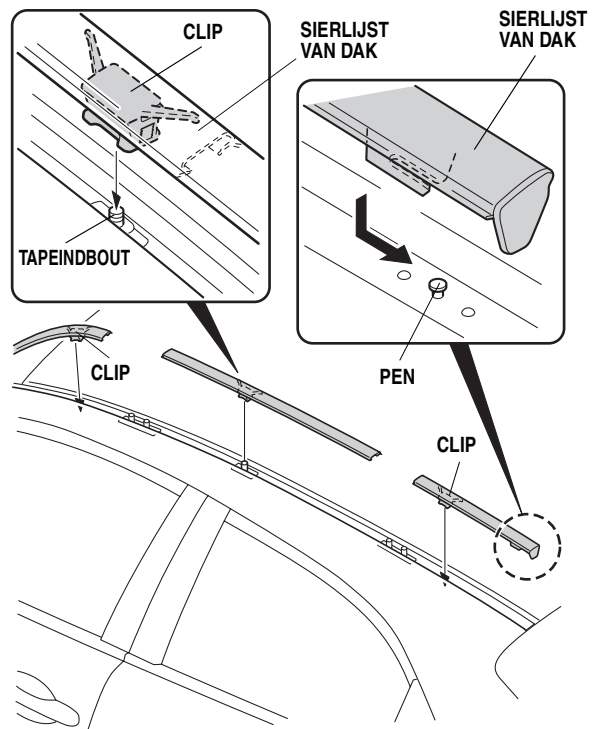

14. Maak de aanslagrubbers en de voetstukken vast.

ONDERDEELNUMMERS

Model	Aanslagrubber	Links	Rechts
CIVIC (Normaal dak)	Voor	123061	123062
	Achter	123063	123064

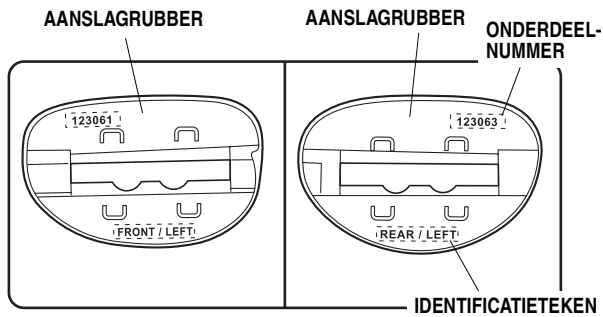
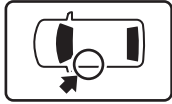

4 MOEREN



10 N·m
(1,0 kgf·m)

VOETSTUK
(gemarkeerd
VOOR/LINKS)

VOETSTUK
(gemarkeerd
ACHTER/LINKS)

AANSLAGRUBBER
(gemarkeerd
ACHTER/LINKS)

AANSLAGRUBBER
(gemarkeerd
VOOR/
LINKS)

4 TAPEINDBOUTEN

SIERLIJST VAN DAK

QA60206BH

15. Herhaal dezelfde procedures voor de andere kant.

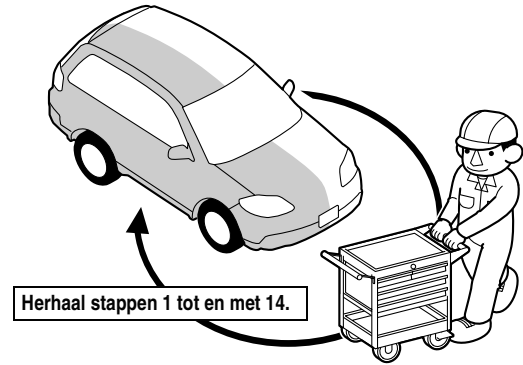

Q9D1014AM

16. Verwijder de afdekkappen.

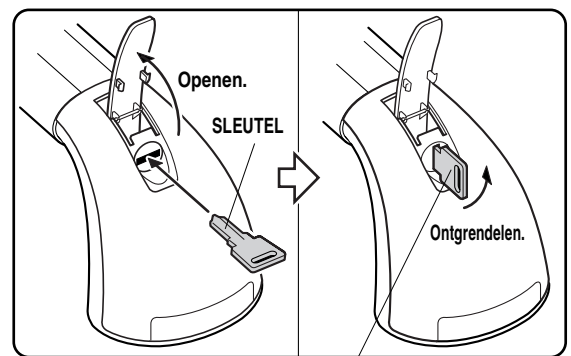

SLEUTEL
(Naar links draaien.)

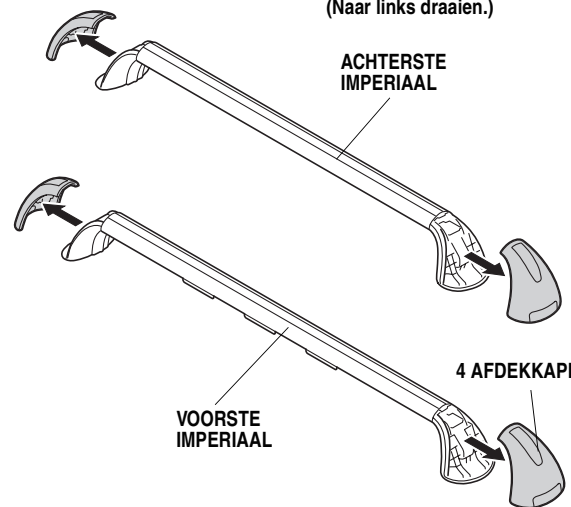

QA60207BH

17. Maak het voorste en achterste imperiaal vast.

OPMERKING

- De imperialen moeten zo gemonteerd worden dat de waarschuwinglabels zich aan de linkerkant bevinden, gezien vanaf de achterkant van het voertuig.

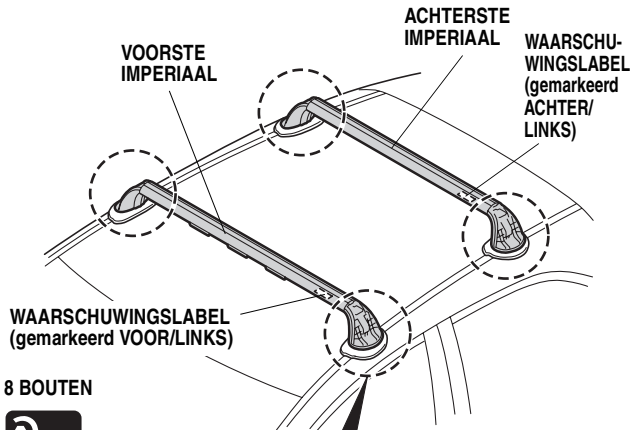
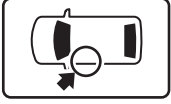

8 BOUTEN



10 N·m
(1,0 kgf·m)

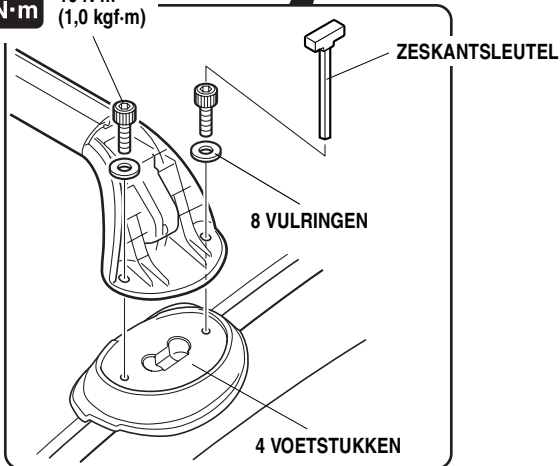

QA60208AH

18. Controleer het voorste en achterste imperiaal.

OPMERKING

- Schommel de imperialen alle kanten op om te controleren of zij goed zijn vastgemaakt en niet kunnen bewegen of ratelen.
- Als de imperialen abnormale speling vertonen of ratelen, draai de bouten en moeren dan opnieuw aan of monteer de imperialen opnieuw zoals in deze installatie-instructies wordt beschreven.

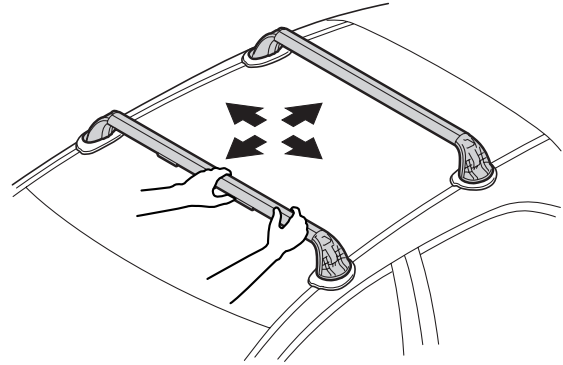

QA60209AH

19. Maak de afdekkappen vast.

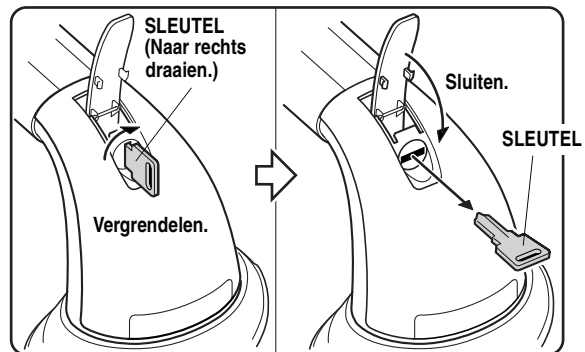
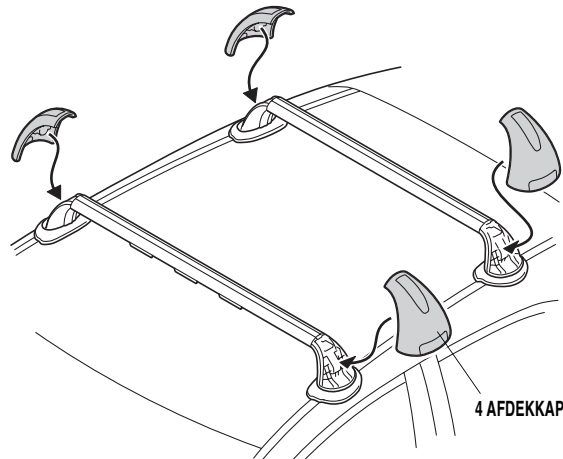

QA60210BH

Controleren na installatie

20. Controleer of alle onderdelen goed gemonteerd zijn.

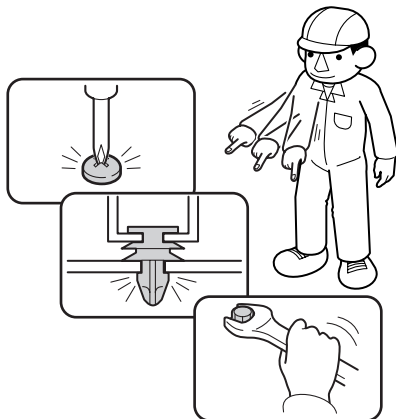

Q060705AM

Wanneer de imperialen zijn verwijderd

OPMERKING

- Monteer de vier doppen op de aangegeven plaatsen als de imperialen en de voetstukken zijn verwijderd.

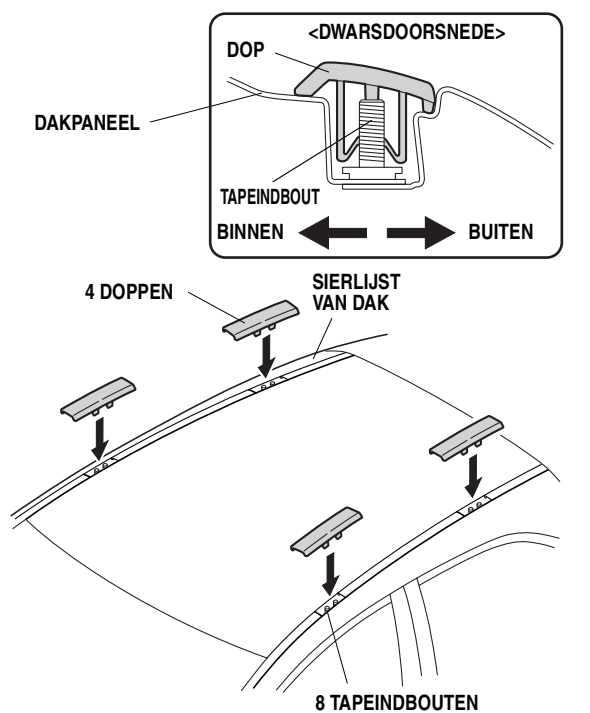

QA60211BH

Gelieve de volgende dingen aan uw klant te bezorgen.

- 2 sleutels
- Zeskantsleutel
- 4 doppen

Maak een kopie van deze pagina en geef die aan uw klant.

Gebruik en onderhoud

- Noteer het sleutelnummer voor het geval dat u de sleutel verliest of deze gestolen wordt.

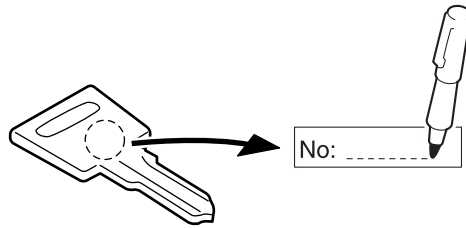

QA71302BH

- **Modellen voor gebruik in Australië:**
De maximale belasting voor het imperiaal (NORMAAL DAK) is 65 kg (het gewicht van het imperiaal, dat 5 kg bedraagt, inbegrepen).
- **Andere modellen:**
De maximale belasting voor het imperiaal (NORMAAL DAK) is 65 kg zonder imperiaalklemmen of 75 kg met imperiaalklemmen (het gewicht van het imperiaal, dat 5 kg bedraagt, inbegrepen).
- Niet te zwaar beladen. Zorg ervoor dat u de lading vastmaakt, zodat deze niet kan loskomen of schade kan veroorzaken. Maak de lading vast, zodat deze niet beweegt tijdens vooruitrijden en zijdelingse bewegingen. Wanneer u het imperiaal belaaft, verspreid het gewicht dan gelijkmatig en probeer het zwaartepunt van de lading zo laag mogelijk te houden. Als u kleine, zeer zware ladingen moet vervoeren, zorg er dan voor dat deze aan één kant van het imperiaal en niet in het midden geplaatst worden.
- Vervoer niet meer dan twee fietsen op het imperiaal.
- Uit veiligheidsoverwegingen mag de lading niet uitsteken buiten de omtreklijn van het voertuig.
- Verzeker u ervan voor u op de baan gaat dat alle bevestigingsonderdelen zijn vastgemaakt in overeenstemming met de voorschriften. Controleer of de lading goed is vastgemaakt. Stop na een korte rit om de schroefaansluitingen en vooral de onderbevestigingen te controleren, en controleer dit voor elke nieuwe rit.
- Gelieve op te letten bij veranderingen in de beweging van het voertuig (omwille van gevoeligheid voor zijwind, bij het nemen van bochten en bij het remmen) als u rijdt met een gemonteerd (geladen) imperiaal. Uit veiligheidsoverwegingen voor andere weggebruikers en om de luchtweerstand te verminderen wordt aangeraden het imperiaal te demonteren als het niet gebruikt wordt.
- Houd u aan wet- en regelgeving.

Tips voor uw eigen veiligheid

- **BELANGRIJK:** Dit imperiaal is speciaal ontworpen voor het opgegeven model. Gelieve dan ook na te vragen bij uw verkoper welk type imperiaal u nodig hebt als u verandert van voertuig. Uit testrapporten van de autoindustrie en artikels in vakbladen blijkt dat bij het vervoer van voorwerpen met een groot oppervlak (bv. surfplanken, ski-/transportkisten) het dak van het voertuig extra belast wordt omwille van de sterke toename van de luchtweerstand. (Als u een surfplank vervoert, moet de boog naar beneden gericht zijn in de rijrichting.) Omdat ook de rijomstandigheden anders zijn, bevelen wij u aan om uw snelheid hierop af te stemmen. Rijd het voertuig niet door de wasstraat wanneer het imperiaal is gemonteerd.

De fabrikant accepteert geen verantwoordelijkheid voor schade ten gevolge van een onjuist gemonteerd imperiaal.

- **LEES AANDACHTIG HET INSTRUCTIEBOEKJE VOOR DE EIGENAAR VAN HET VOERTUIG.**
Het instructieboekje voor de eigenaar van het voertuig bevat belangrijke veiligheids- en gebruiksinformatie.

Deze instructies moeten beschouwd worden als een permanent onderdeel van het voertuig, en moeten bij het voertuig blijven als het verkocht wordt.